



# elap TM + MP200

## TRASDUTTORE MAGNETICO

Il sistema di misura magnetico lineare **TM+MP200** è costituito dalla testina magnetica **TM** che, senza contatto, rileva i campi polarizzati della banda magnetica **MP200**, e converte la misura in segnali digitali.

Il sistema è particolarmente adatto all'utilizzo in condizioni ambientali gravose, in particolare in presenza di acqua, polvere, olio, grasso. L'installazione è semplice ed economica, la misura è precisa e ripetibile.

La testina **TM**, contenuta in una custodia metallica robusta e compatta, è disponibile con risoluzione di lettura decimale (**TM10**) o centesimale (**TM100**).

Un impulso di zero elettronico viene generato ogni 4 mm (tipo **TM10C/TM100C**), oppure in corrispondenza di uno o più magneti esterni (**TM10E/TM100E**).

### CARATTERISTICHE TESTINA DI LETTURA

MODELLO	TM10C/TM10E	TM100C/TM100E
Risoluzione di lettura	0,1 mm	0,01 mm
Precisione	0,1 mm	0,05 mm
Impulso di zero elettronico	<b>TM10C/100C:</b> ogni 4 mm <b>TM10E/100E:</b> in corrispondenza di magneti esterno	
Frequenza	300 KHz	
Distanza sensore	0,3 ÷ 1,2 mm	
Sfasamento segnali	90° ± 5° elettrici	
Velocità max.	12 m/s	
Resistenza alle vibrazioni	(55 Hz ÷ 2 KHz) a 300 m/s <sup>2</sup>	
Resistenza agli urti	1000 m/s <sup>2</sup> (11 m/s)	
Grado di protezione	IP67	
Temperatura di funzionamento	0 ÷ 50° C	
Temperatura di immagazzinaggio	-20° ÷ 80° C	
Umidità	100% non condensato	
Alimentazione	5÷28 Vcc ±5% 60 mA senza carico	
Segnali in uscita	Push-pull o line-driver	
Cavo standard	Lunghezza 2 m	
Protezioni elettriche	all'inversione di polarità sull'alimentazione ai cortocircuiti sulle uscite	

### BANDA MAGNETICA MP200

La banda magnetica MP200 è costituita da un nastro in plastoferrite magnetizzato a distanza regolare, supportato da un nastro in acciaio inossidabile già provvisto della parte adesiva di applicazione.

E' possibile aggiungere una protezione al nastro magnetizzato, costituita da un nastro di acciaio amagnetico, già dotato di nastro biadesivo.

### CARATTERISTICHE Banda Magnetica

Passo polarizzazione	2 + 2 mm
Precisione	±50 µm/m
Larghezza	10 mm
Spessore	1,3 mm
Lunghezza massima	50 m
Dilatazione termica	10,5x10 <sup>-6</sup> °C <sup>-1</sup> t.rif.=20°C±0,1°C
Temperatura di funzionamento	0 ÷ 70° C
Temperatura di immagazzinaggio	-20° ÷ 80° C

### DIMENSIONI

Testina magnetica **TM** + Banda magnetica **MP200**

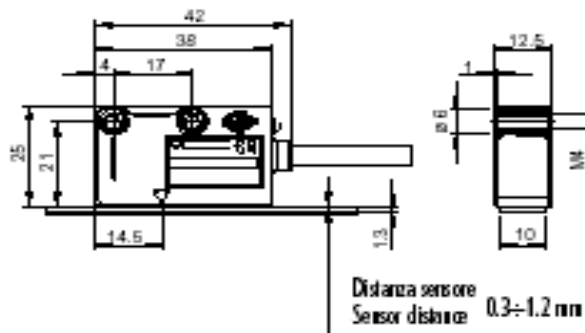

ELAP VIA VITTORIO VENETO, 4 - I-20094 CORSICO (MI) - TEL. ++39.02.4519561  
FAX ++39.02.45103406 E-MAIL: INFO@ELAP.IT WWW.ELAP.IT